

Synthese Eingebetteter Systeme

Wintersemester 2012/13

8 – FPGAs

Michael Engel
Informatik 12
TU Dortmund

2012/11/19

FPGAs

- Energieeffizienz
- FPGA: Strukturen und Routing
 - Virtex 5
- XUPv5-Board
 - Anschlüsse
 - Konfiguration

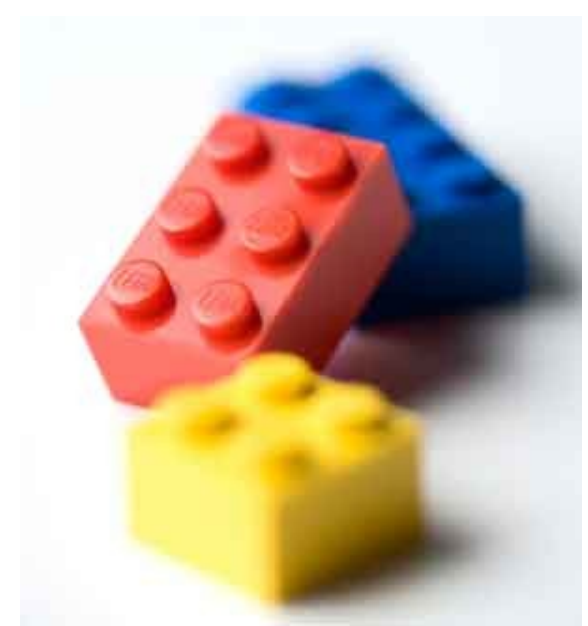

Bedeutung der Energieeffizienz

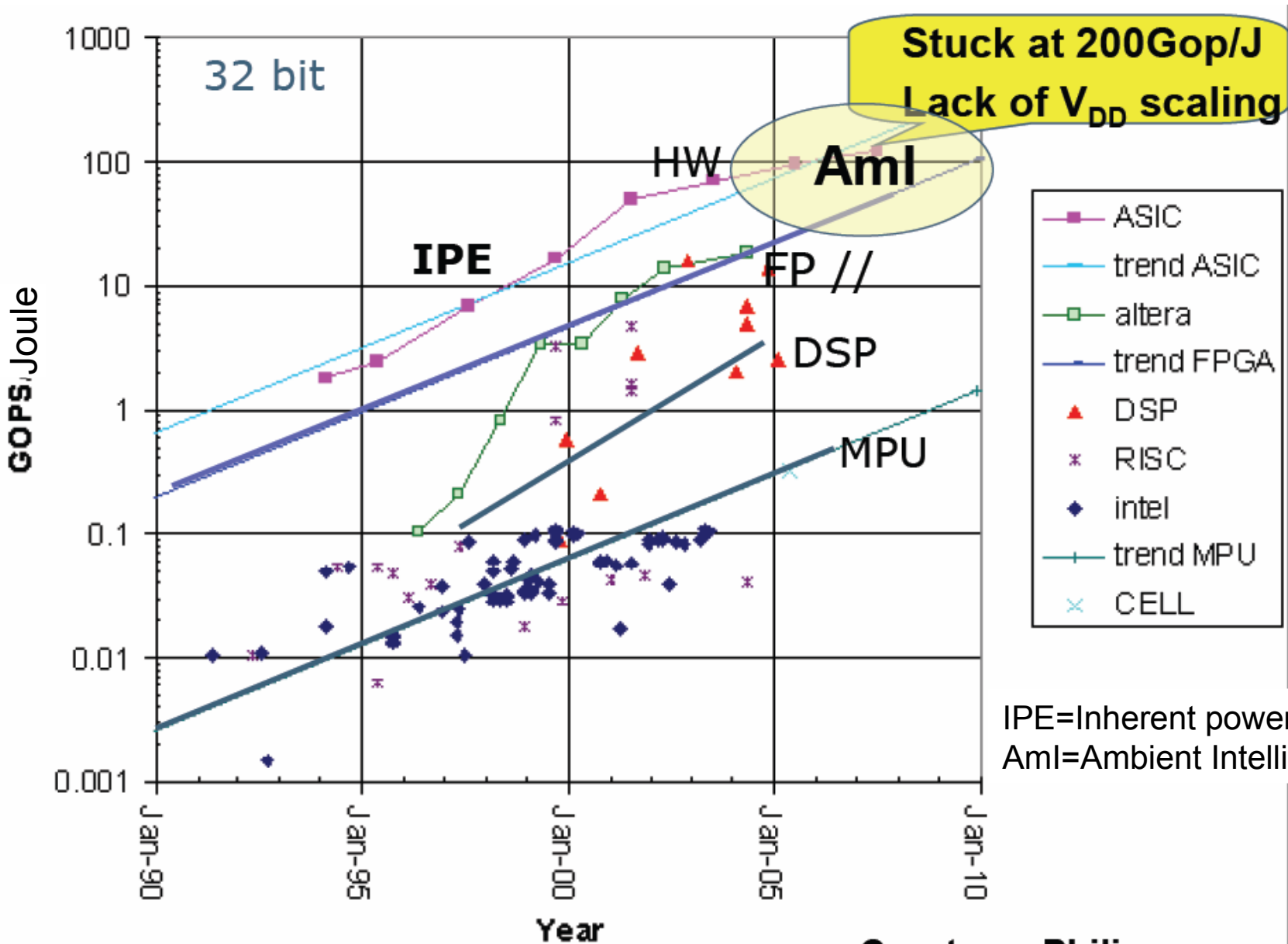

hP: ys&ruoC
| MeDoguH ©

7002, C

Courtesy: Philips

Probleme der Hardwareimplementierung

- Mangelnde Flexibilität (sich ändernde Standards)
- Maskenkosten für Spezial-HW sind extrem hoch

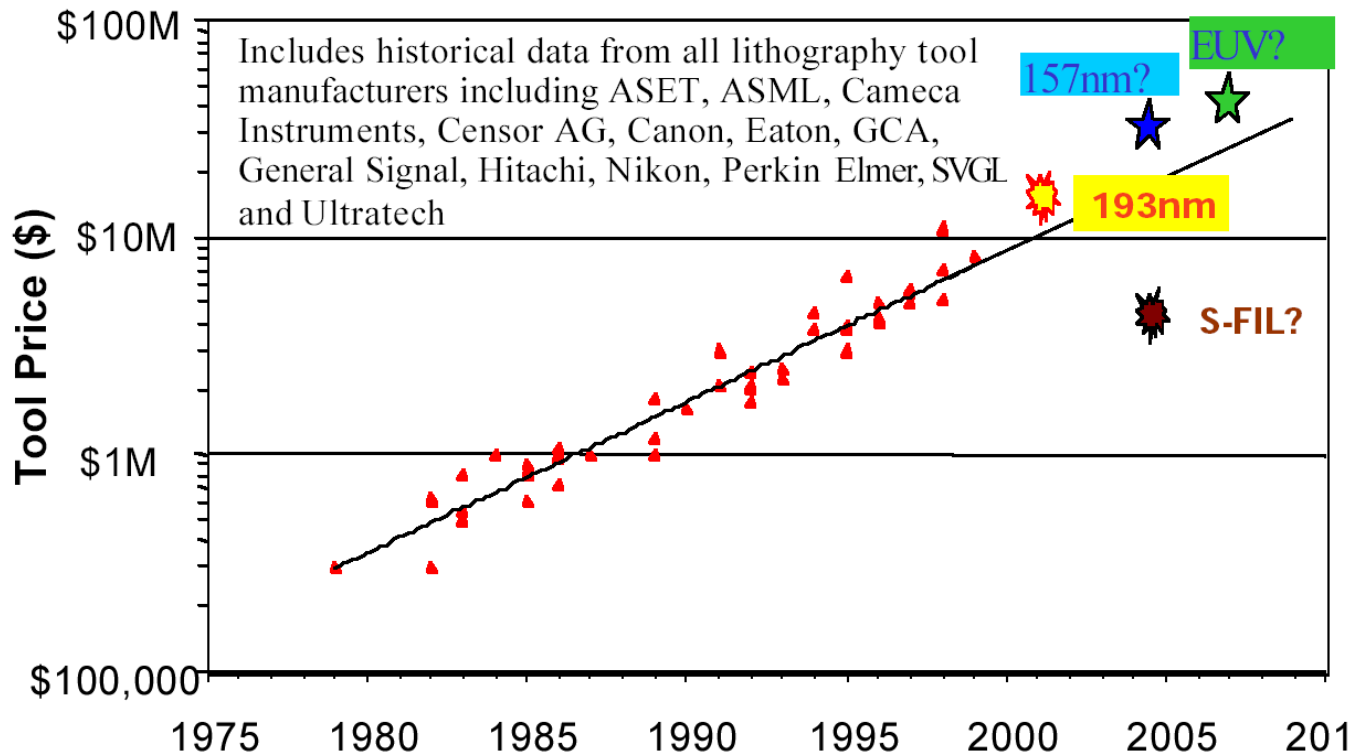

Spezialhardware für viele Anwendungen nicht machbar, aber dennoch ist Energieeffizienz wichtig!

[http://www.molecularimprints.com/Technology/tech_articles/MII_COO_NIST_2001.PDF]

Rekonfigurierbare Logik

- *Full custom chips* sind zu teuer, Software zu langsam.
- ☞ Geschwindigkeit von HW mit Flexibilität von SW vereinen
- ☞ HW mit programmierbaren Funktionen + Verbindungen
- ☞ **Verwendung konfigurierbarer Hardware;**
üblich: *field programmable gate arrays* (FPGAs)
- Anwendungen: bit-orientierte Algorithmen wie
 - Verschlüsselung,
 - Schnelle Objekterkennung (Medizin, Militär),
 - Anpassung von Handy auf verschiedene Standards.
- Verschiedene Hersteller
 - Xilinx (z.B. Virtex 5)
 - Altera, Actel, Lattice und einige mehr

FPGA

- *“Field Programmable Gate Array” = (Anwendungs-)Feld programmierbare (Logik-)Gatter-Anordnung*
- Wieso **“programmierbar”**?!?
 - Programm = Festlegung der Konfiguration
 - Vergleiche FLASH-Speicher, E(E)PROMs
 - Definiert grundlegende Funktionsweise und Verschaltung
 - Nicht (primär) Definition zeitlicher Abläufe
 - Besser: **“konfigurierbar”**
- Funktionsprinzip
 - SRAM-basierte Konfiguration: Xilinx, Altera
 - FLASH-basierte Konfiguration: Actel, Lattice

SRAM-basierte FPGA-Strukturen

Grundstruktur

- Array von Blöcken aus jeweils
 - Look-Up-Table (LUT): SRAM-Speicher und
 - 1-Bit-Register (Flipflop)
- LUTs können *beliebige* n-stellige Binärfunktion realisieren
 - “n” = “Größe” der LUT: 4-LUT = 4 Eingangsbits
- Programmierung (Konfigurierung)
 - Speichern der Wahrheitstabelle in LUT-SRAM
- Funktionsberechnung
 - Auslesen der Speicheradresse, die Eingang entspricht

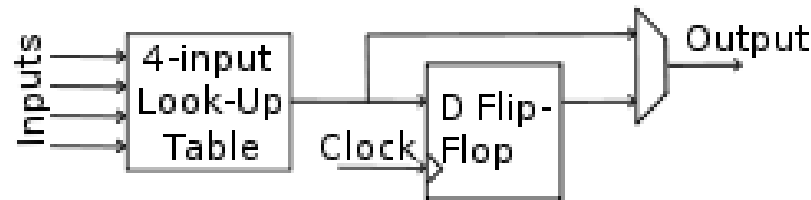

Beispiel: 4-LUT

- Realisierung der Funktion $y = f(LUT) = x_1 * x_2 * \text{not}(x_3) * x_4$
- Erstellen der Wahrheitstabelle
- LUT-Inhalt: 16 Resultatbits “y” an Adressen 0...15:

x_1	0	0	0	0	0	0	0	0	1	1	1	1	1	1	1	1
x_2	0	0	0	0	1	1	1	1	0	0	0	0	1	1	1	1
x_3	0	0	1	1	0	0	1	1	0	0	1	1	0	0	1	1
x_4	0	1	0	1	0	1	0	1	0	1	0	1	0	1	0	1
y	0	0	0	0	0	0	0	0	0	0	0	0	0	1	0	0

- Wie sieht Konfiguration bei Fkt. mit nur 3 Variablen aus?

Verbindungsstrukturen

- Verschaltung der LUTs (relativ) frei konfigurierbar
- Multiplexer-Strukturen in einzelnen Blöcken
 - Realisierung sehr schneller lokaler Verbindungen
 - Einbindung oder Umgehung des Flipflops
 - Rückkopplung von FF-Ausgang an Eingang
 - Verbindung mit Nachbarblöcken
- Verbindungen über größere Entfernungen
 - Gitter aus Busstrukturen zwischen Blöcken
 - Anschließbar an Ein- und Ausgänge
 - Programmierbare Elemente in Knoten

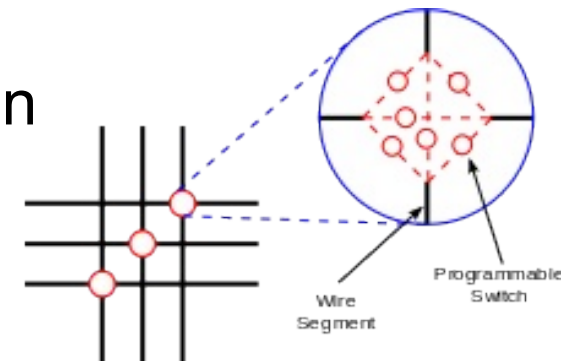
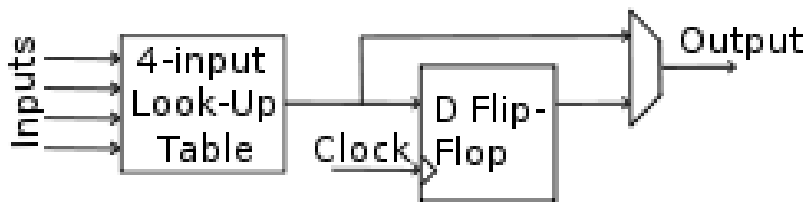

Weitere FPGA-Elemente

- I/O-Blöcke
 - Verbindung der FPGA-Anschlüsse mit Schaltmatrix
 - An Anwendung anpaßbar: Signalpegel, Zeitverhalten
 - Xilinx: Konfigurierbar in UCF-Datei (User Constraints File)
- Taktaufbereitung
 - Synchroner Takt an allen Stellen des Chips
 - Taktteilung oder Taktvervielfachung
 - Xilinx: DCM: Digital Clock Manager
 - Vervielfachung des Taktes durch PLL (Phase Locked Loop)

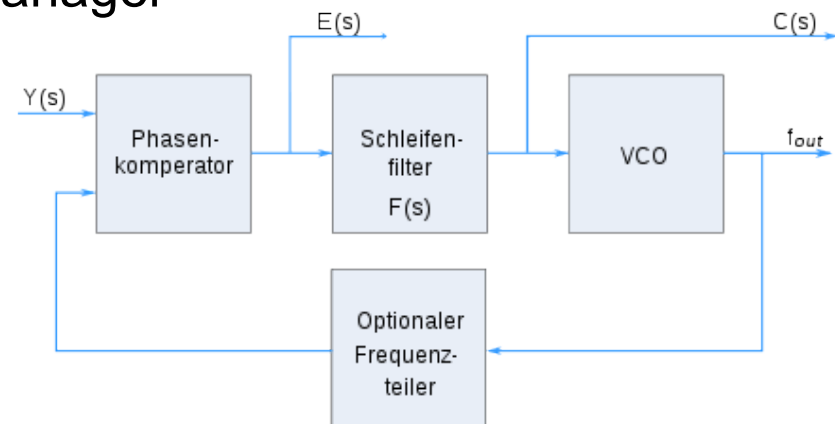

Weitere FPGA-Elemente

- Speicherblöcke
 - SRAM-Komponenten : “Block RAM”
 - Feste Kapazität in kBit
 - Xilinx: z.B. 18 kBit
 - Variable Breiten
 - 8/9/16/18/32/36 Bit
 - “Extra”-Bits für Parity/ECC
 - Oft: *Dual Port*
 - Zwei gleichzeitige Schreib-/Lesezugriffe

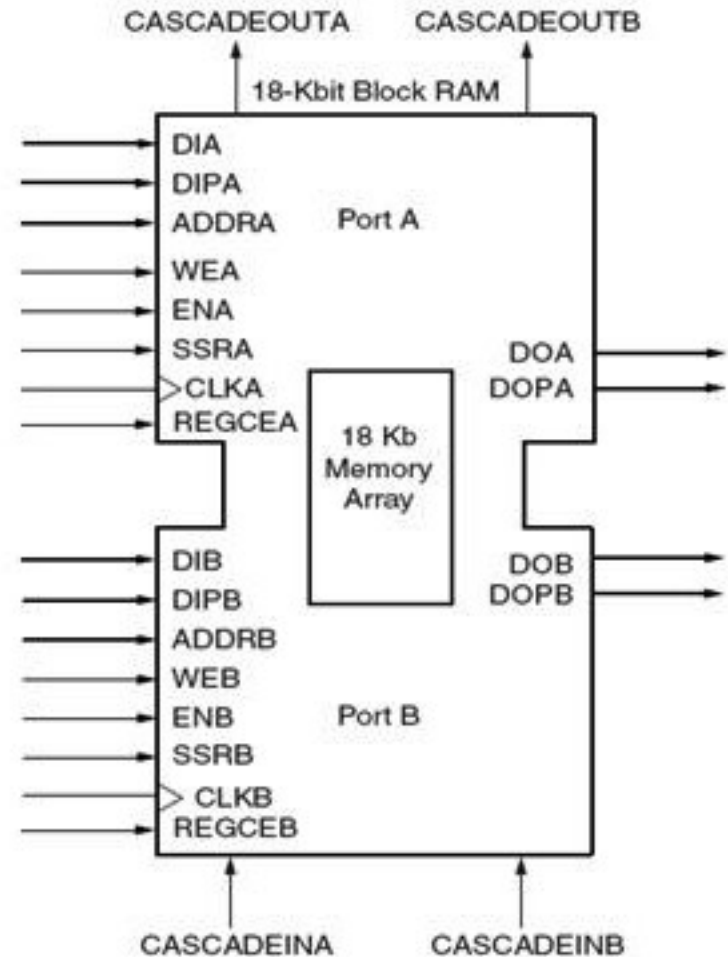

Weitere FPGA-Elemente

- Fest verdrahtete Funktionen
 - Beschleunigung häufig benötigter Funktionen, die als LUTs große Flächen auf FPGA belegen
 - z.B. Multiplizierer/DSP-Blöcke, Schieberegister
- “Hard Cores”
 - Fest verdrahtete Prozessorkerne (1–4)
 - Ideal für Systems-on-Chip
 - Weniger Fläche, höherer Takt als LUT-Realisierung
 - LUT-Version eines Prozessors: “Soft Core”
 - Xilinx: PowerPC 405 (Virtex II/4/5FXT), ARM Cortex-A9
- Analogkomponenten
 - Spezial-FPGAs mit A/D- und D/A-Wandlern

Schieberegister-Konfiguration

- Slices können als Schieberegister konfiguriert werden

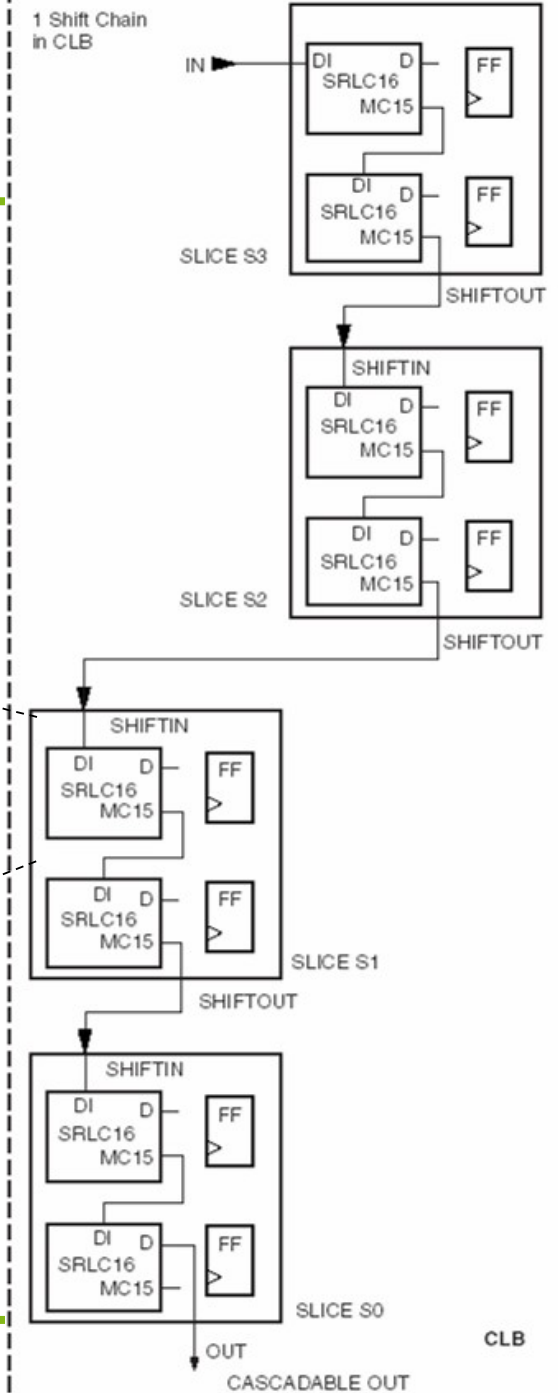
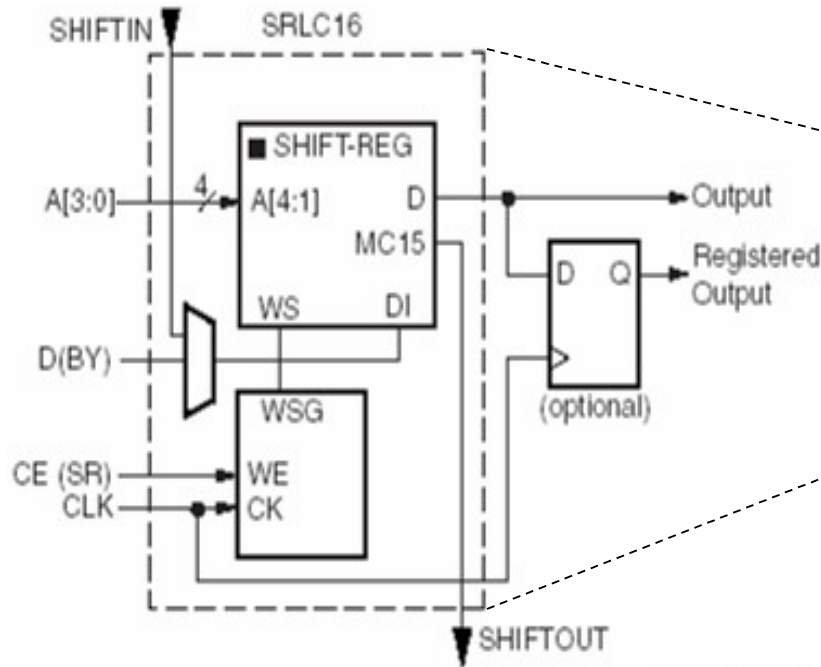

FPGA-Matrix

- Logikblöcke (LB)
 - Funktionen
- Routing-Kanäle (C)
 - Verbindung
- Switches (S)
 - Konfiguration der Verbindung
- I/O-Blöcke
 - Kommunikation mit Außenwelt

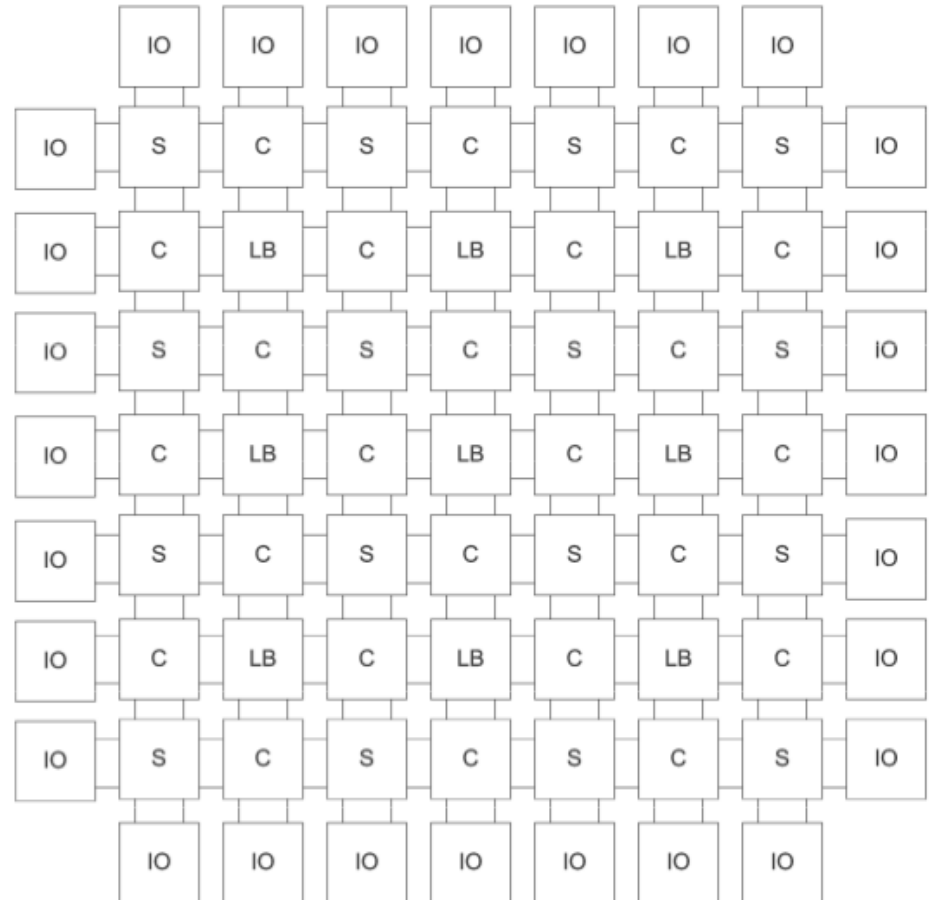

Architektur der Logikblöcke

- Mehrere Basis-Logikelemente (BLE = LUT+FF+MUX)
 - bilden zusammen “Logikgruppe”

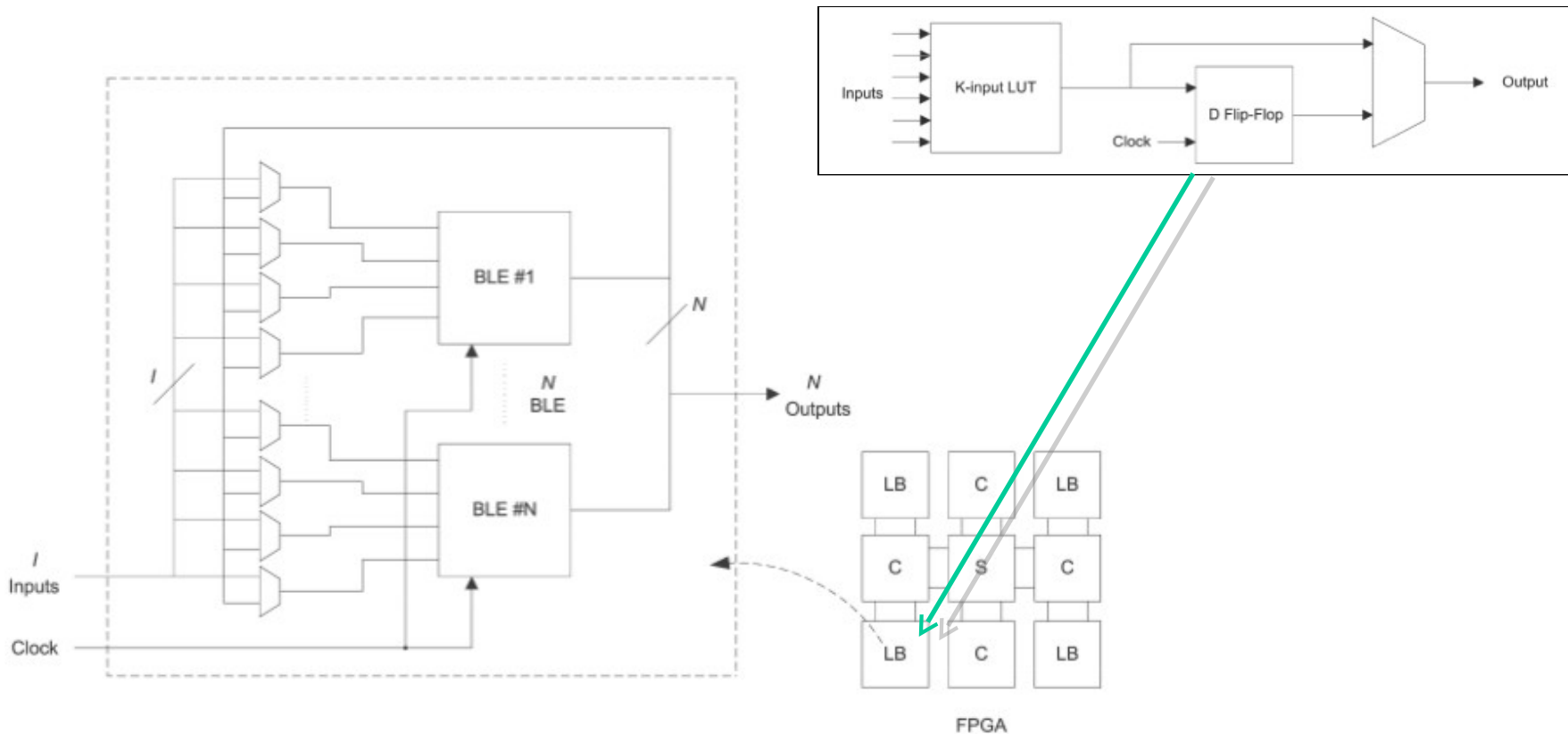

Logikgruppen

- Logikgruppen sind vollständig verbunden
 - Jeder der I Eingänge und N Ausgänge der Logikgruppe kann mit jedem Eingang (1.. k) des LUTs verbunden werden
 - Realisiert durch Multiplexer an den BLE-Eingängen
 - Anzahl der Eingänge einer Logikgruppe:

$$I = \frac{K}{2}(N + 1)$$

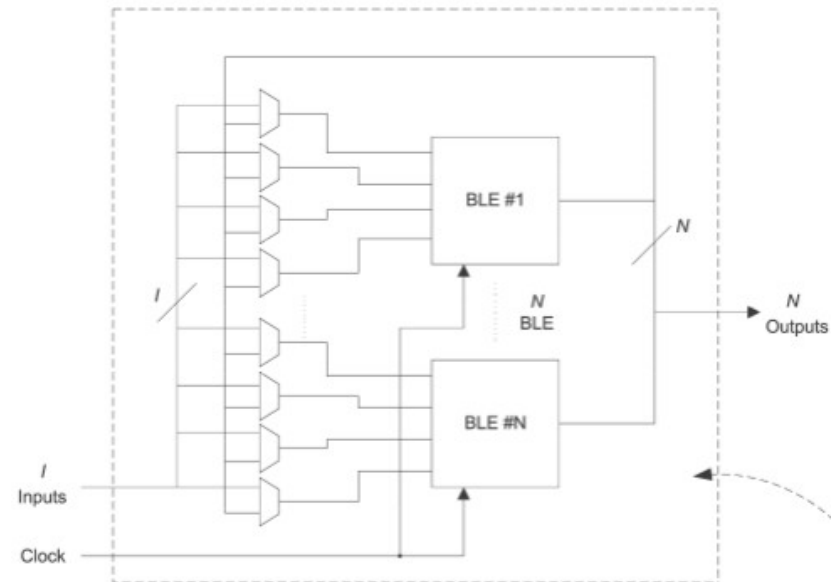

Verschaltung der Logikgruppen

- Ein-/Ausgänge (I/O) von Logikgruppen in 1–4 “Ebenen” an den jeweiligen Seiten verschaltbar

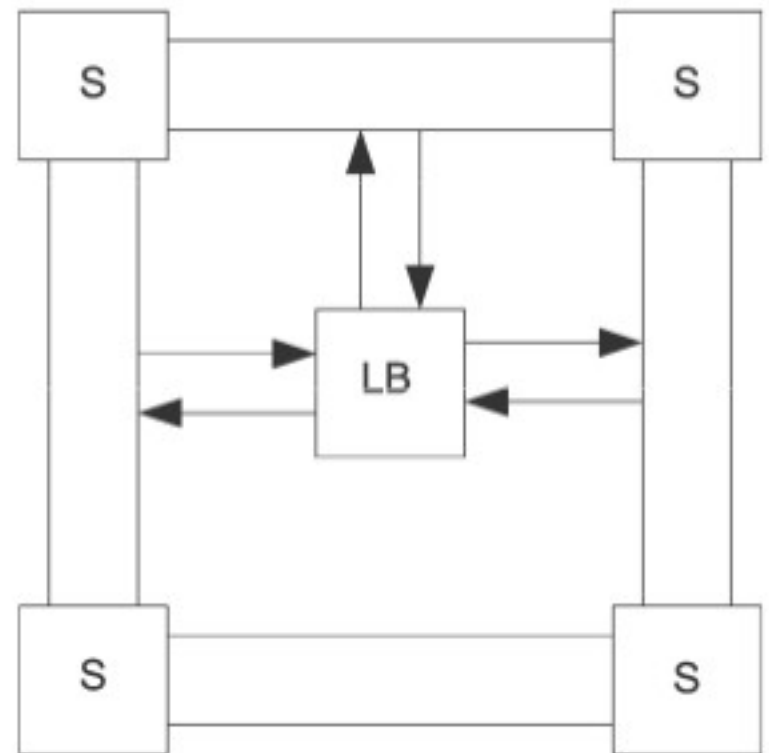
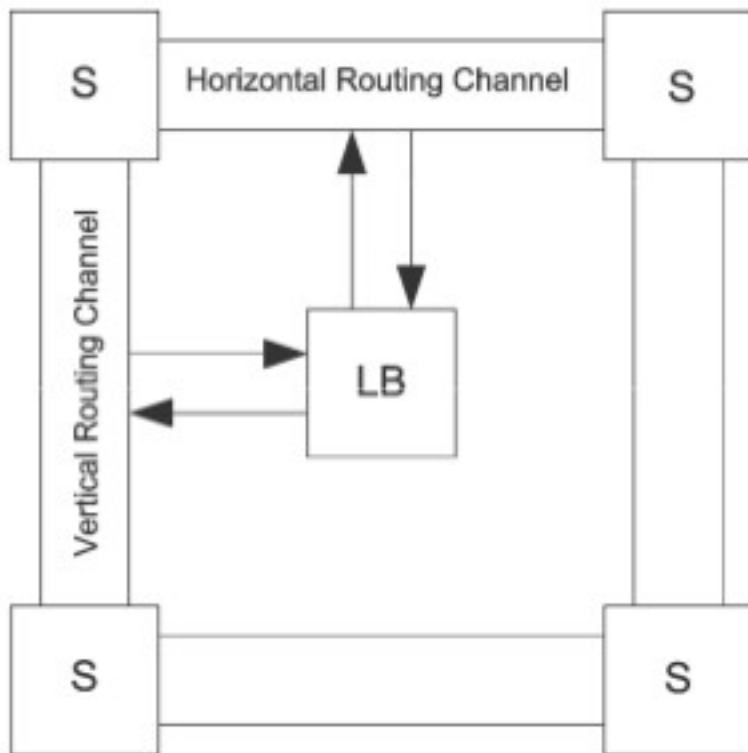

Architektur der Verbindungskanäle

- Horizontale und vertikale Routing-Kanäle zwischen Zeilen und Spalten von Logikblöcken (LB)
- Channel-Teil, das zu LB benachbart ist:
“Channel-Segment”
 - Besteht aus W Leitungen (*Wires*) = Channel-Breite
 - Aktuelle FPGAs: alle Channels mit gleicher Breite
 - Routing-Architektur meist *unidirektional*
 - Jede Verbindung im FPGA hat *eine* Quelle, selektiert durch Multiplexer und Tri-State-Puffer

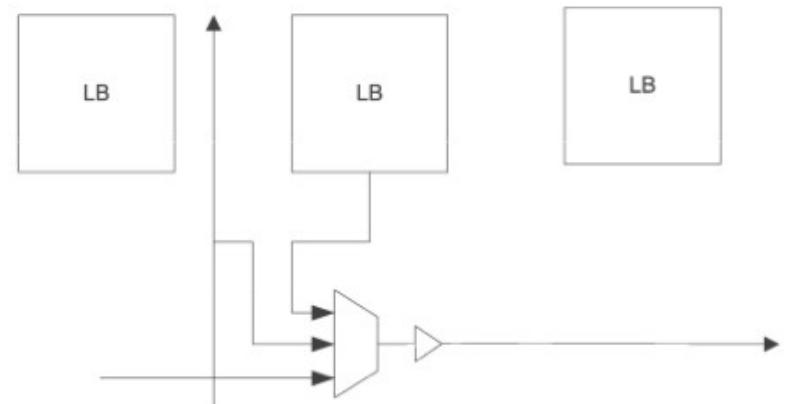

Eigenschaften der Verbindungskanäle

- Leitungslänge L : Anzahl der Leitung umgebenden LBs
 - Abb.: $L=2$
 - Beste Ergebnisse erzielbar durch Leitungen mit $L=4 / 8$
- Xilinx Virtex 4
 - $L=6$: 66% der Leitungen
 - $L=2$: 22% der Leitungen
 - $L=24$: 13% der Leitungen (*gesamte Höhe/Breite* des FPGA)

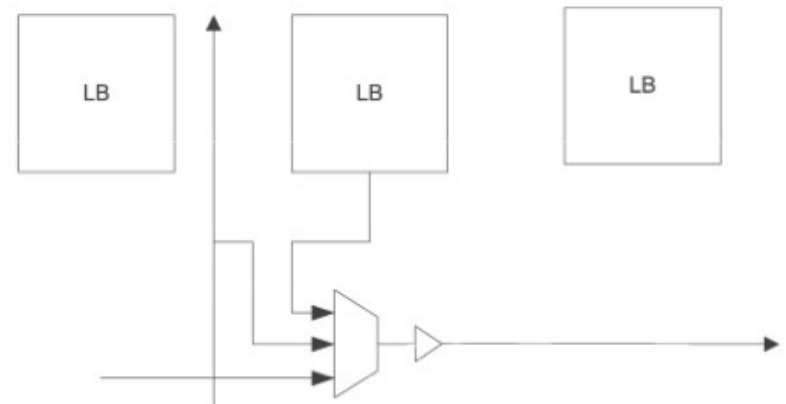

Schaltelemente

- Verbindung der Channel-Segmente (horizontal und vertikal) durch Schaltelemente (S)
- Leitung mit zu S benachbartem Channelsegment kann mit Leitung in jedem anderen mit S benachbartem Segment verbunden werden
 - Realisiert durch programmierbare Schaltelemente (*Switches*) und Multiplexer
- Flexibilität des Schaltelements definiert durch Anzahl der Ausgangsleitungen
- Verbindung zwischen LBs und Routing-Segmenten durch Connection Blocks (C)
 - Zwischen LB-Eingang und Leitung
 - Zwischen LB-Ausgang und Leitung

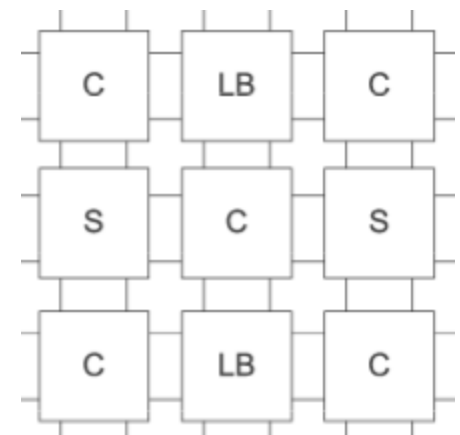

Virtex 5–Routingarchitektur

- Logikblöcke in Virtex 5: CLB (Configurable Logic Blocks)
- Bestehen aus zwei *Slices*
 - Je Slice 4 LUT-Elemente mit je 6 Eingängen (6-LUTs)

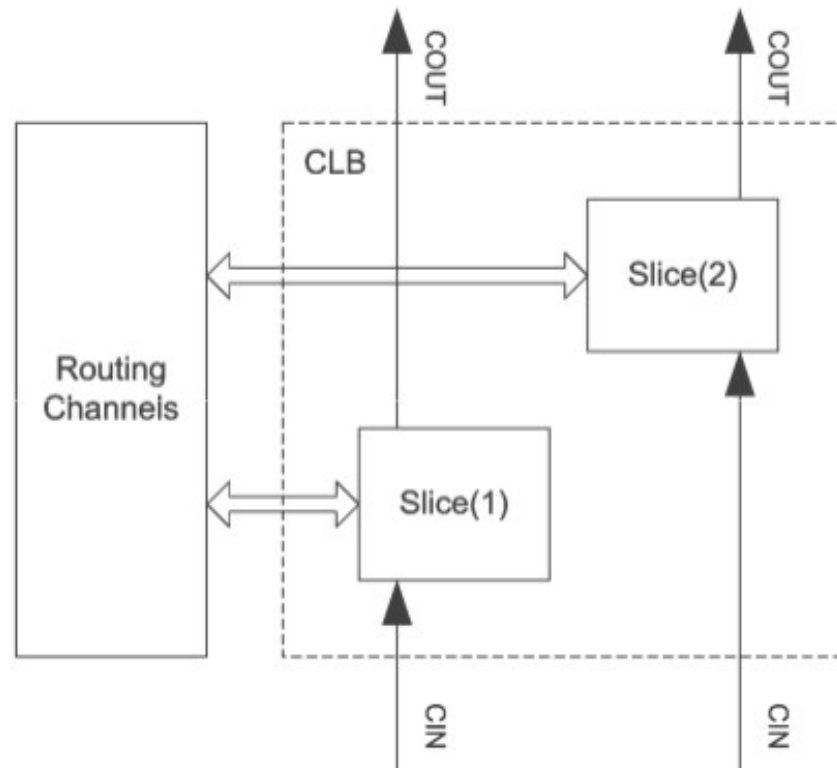

Struktur des Slice-Elements

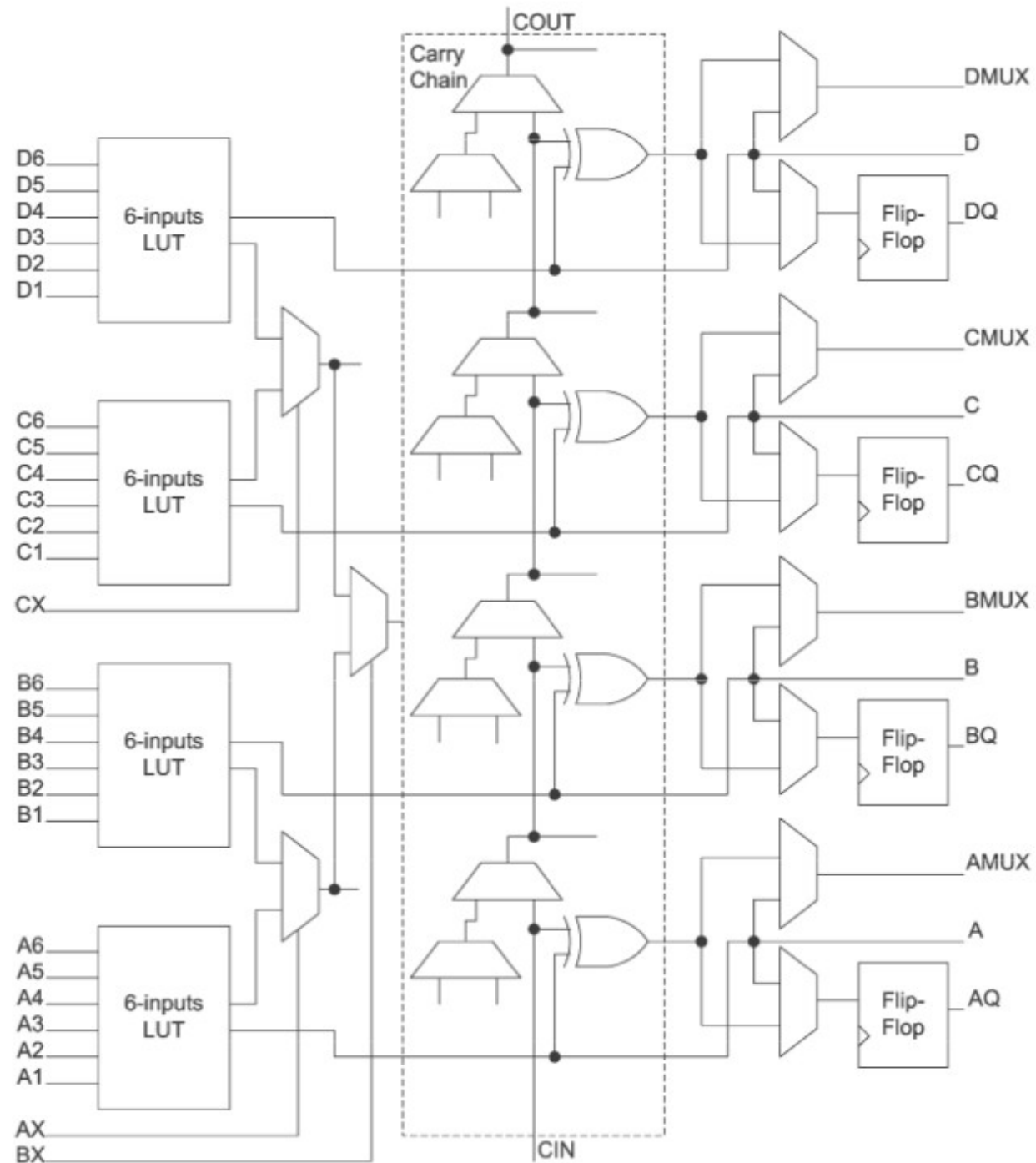

Virtex 5: LUT-Architektur

- Ältere Xilinx-FPGAs: 4-LUTs statt 6-LUTs
 - Größe der LUTs abhängig von Technologie
 - Virtex 4: 90nm Strukturbreite – Virtex 5: 65nm
- Bei 65nm: 6-LUTs bieten besseres Verhältnis von Chipfläche zu Leitungsverzögerungen

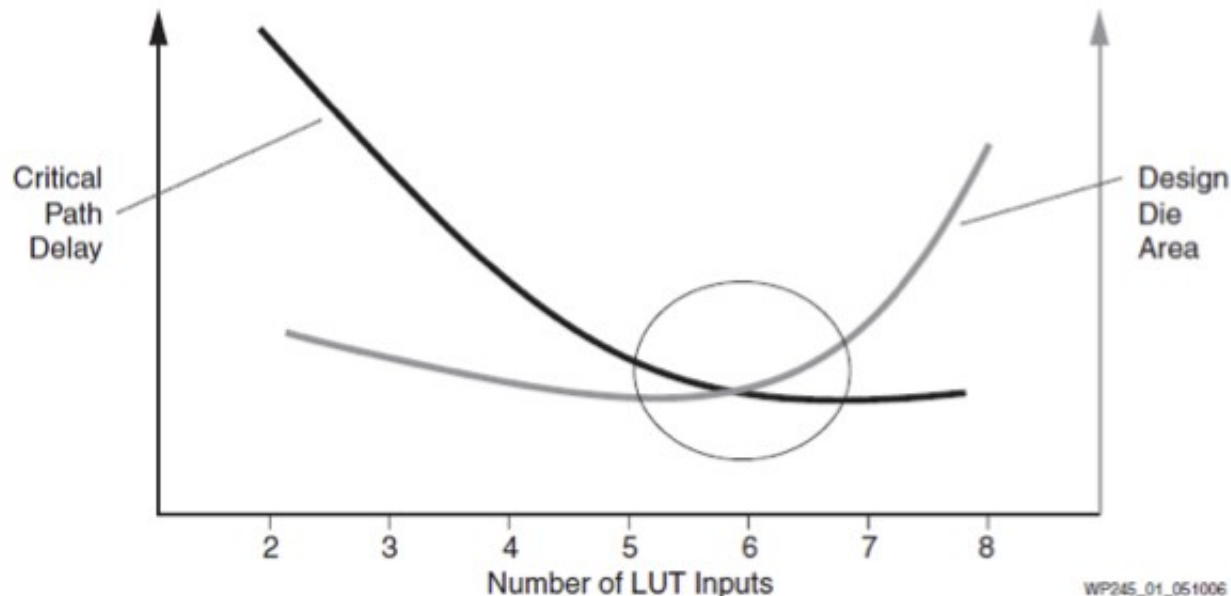

Virtex 5: Routingkapazitäten

- Abhängigkeit zwischen Anzahl der Logikkomponenten in einem LB und der erforderlichen Anzahl an Verbindungen zu anderen LBs des Chips

- “Rent’s Rule” [4]:

$$T = t \cdot C^p$$

- T : Anzahl Anschlüsse (“Pins” an allen vier Seiten des LB)
- C : Anzahl interner Komponenten des LB
- t : durchschnittliche Anzahl Anschlüsse in einem LB
 - “Rent-Konstante”
- p : Logikkomplexität des LB – “Rent-Exponent”
 - Im Bereich 0,5–0,75

Virtex 5: Routingkapazitäten

- Vergleich LB von Virtex 4 – Virtex 5
 - Anzahl LUT-Eingänge bei Virtex 5 50% höher
 - (4-LUTs vs. 6-LUTs)

CLB	Virtex-4 FPGA	Virtex-5 FPGA
Slices	4	2
LUTs	8	8
Flip-Flops	8	8
Clocks, Clock-Enables, Reset	4 each	2 each
Distributed RAM	64 bits	256 bits
Shift Register Length	64 bits	128 bits
Multiplexers	16 – 1	2 x (16 – 1)

Virtex 5: Routingarchitektur

- Nach Rent's Rule: 50% mehr Links in Virtex 5 notwendig
 - Wenn Routing-Struktur des Virtex 4 beibehalten
- Nur schwer realisierbar → hoher Verbrauch an Fläche
- Neue Routingstruktur "Diagonally symmetric interconnect pattern"
- Reduziert Delays
- LBs mit kleinerer Anzahl "hops" (Schaltelemente) erreichbar

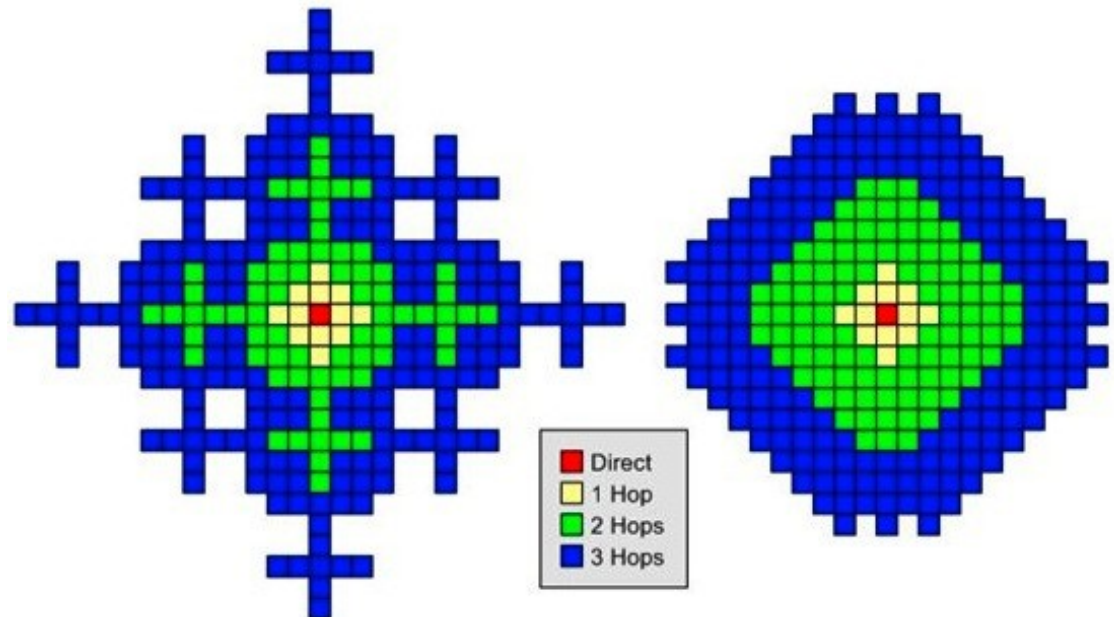

(a) Virtex-4: Traditional interconnect pattern

(b) Virtex-5: Diagonally symmetric interconnect pattern

Virtex 5: Routingarchitektur

- Erreichbarkeit in Abh. von Anzahl der hops

Hops	Number of CLB Reachable	
	Virtex-4 FPGA	Virtex-5 FPGA
1	12	12
2	68	96
3	200	180
Total	280	288

- Vergleich der Routing-Verzögerungen: Virtex 4–Virtex 5

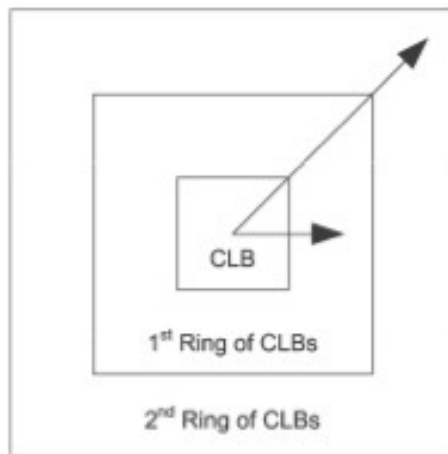

	Virtex-4	Virtex-5
1 st Ring	751 ps	665 ps
2 nd Ring	906 ps	723 ps

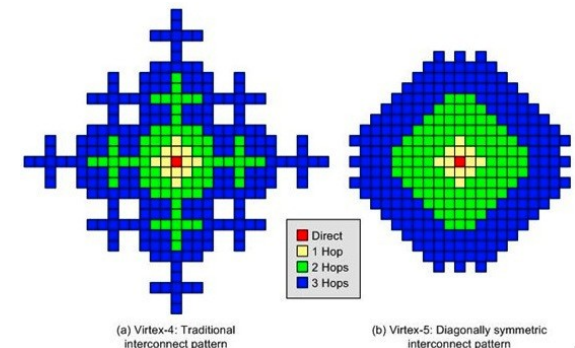

Virtex 5: Routingarchitektur

- Diagonale Strukturen erfordern neue Segmentarten
 - Traditionell: Länge “double” (erreichen 2 LBs), “hex” (6 LBs) und “long” (alle LBs in Zeile oder Spalte)
- Jetzt: Segmente der Länge “double” (2 LBs), “pent” (5 LBs) und “long”
 - Einige der “pent”-LBs sind *L-förmig*
 - Erreichen 3 oder 4 LBs auf horizontalem Channel und 1 oder 2 LBs auf vertikalem Channel
 - Einfachere Realisierung der diagonalen Strukturen

Digital Clock Manager

- Realisierung von Frequenzsynthese, Phasenverschiebung, Spread Spectrum (Frequenzverteilung über bestimmte Bandbreite)
 - Auf- und Abwärtsskalierung des Eingangstaktes (um einstellbaren Faktor n/m mit `C_CLKFX_MULTIPLY`, `C_CLKFX_DIVIDE`)
 - Phasenverschiebung um $90/180/270^\circ$

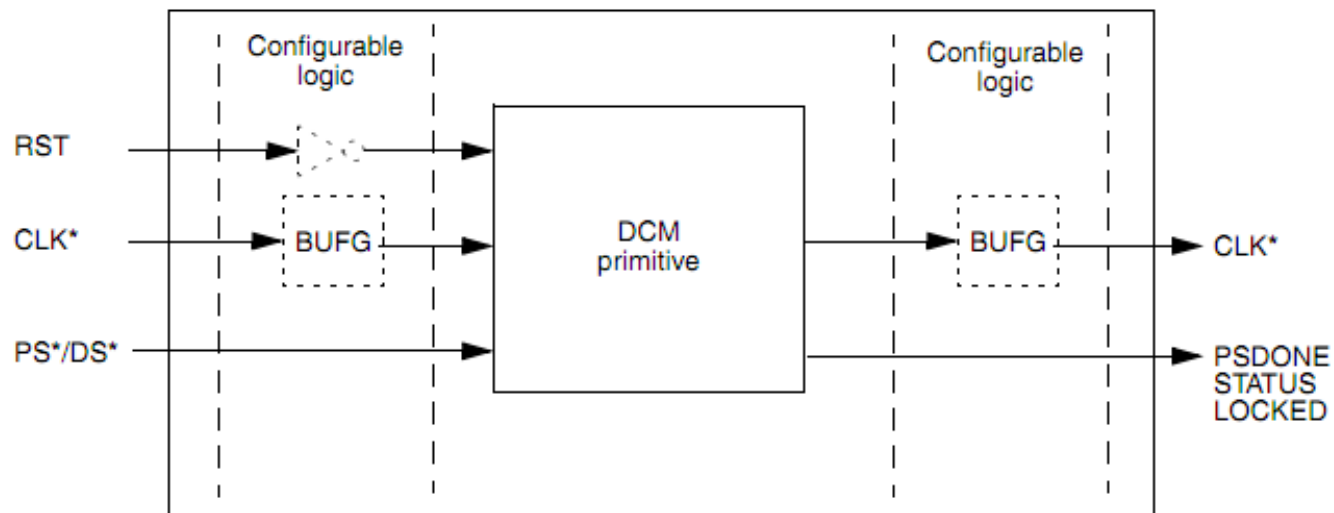

Taktverteilung

- Bis zu 32 globale Takte verfügbar
 - ≤ 8 Takte/Quadrant nutzbar, organisiert in Taktspalten

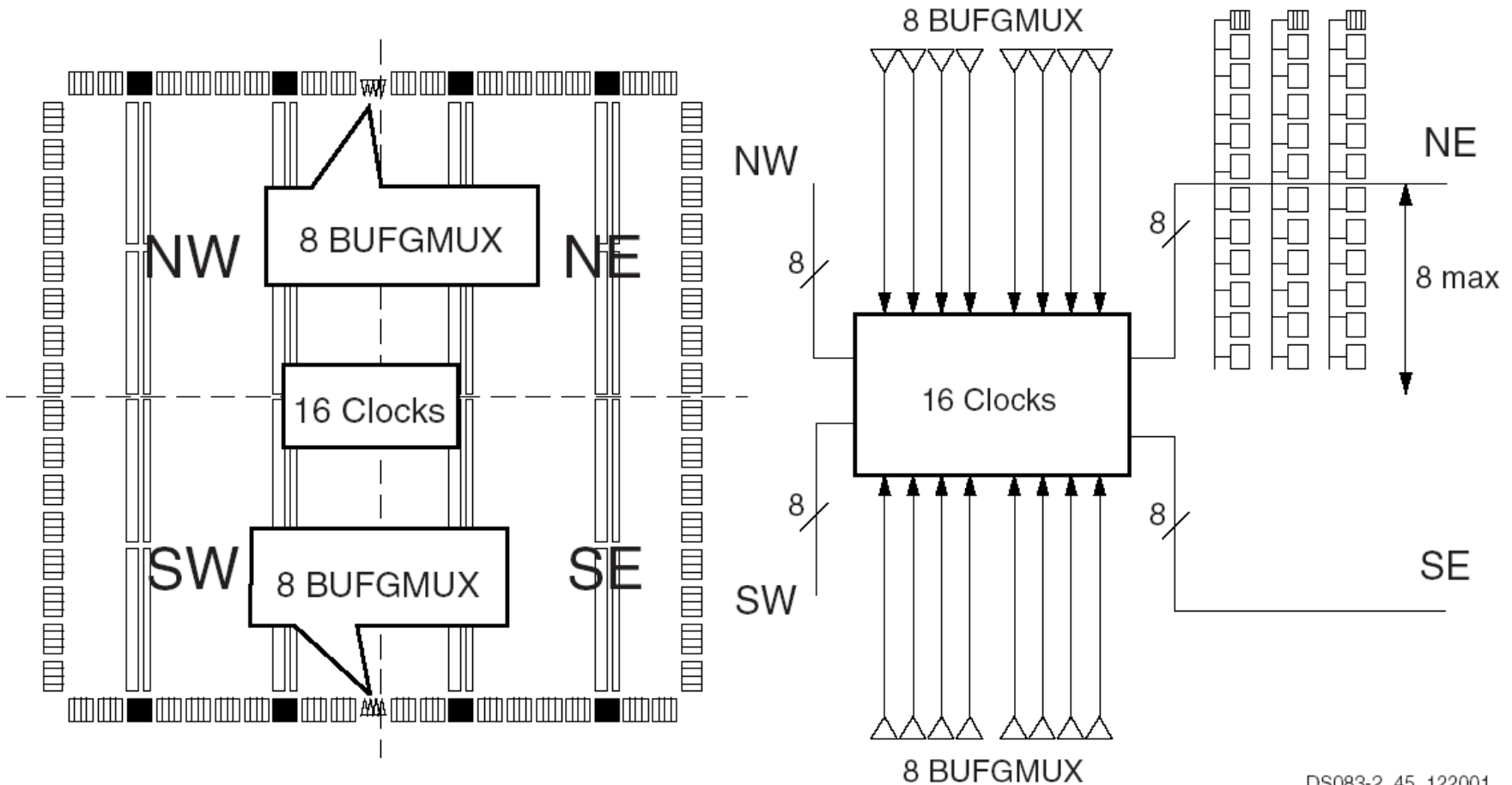

DS083-2_45_122001

Ressourcen verschiedener Virtex 5 FPGAs

- High-End-FPGA-Familie mit verschiedenen Eigenschaften
 - noch aktueller: Virtex 6, 7
- Preis: bis mehrere 1000€ pro Chip

Device	Configurable Logic Blocks (CLBs)			DSP48E Slices ⁽²⁾	Block RAM Blocks			CMTs ⁽⁴⁾	PowerPC Processor Blocks	Endpoint Blocks for PCI Express	Ethernet MACs ⁽⁵⁾	Max RocketIO Transceivers ⁽⁶⁾		Total I/O Banks ⁽⁸⁾	Max User I/O ⁽⁷⁾
	Array (Row x Col)	Virtex-5 Slices ⁽¹⁾	Max Distributed RAM (Kb)		18 Kb ⁽³⁾	36 Kb	Max (Kb)					GTP	GTX		
XC5VLX20T	60 x 26	3,120	210	24	52	26	936	1	N/A	1	2	4	N/A	7	172
XC5VLX30T	80 x 30	4,800	320	32	72	36	1,296	2	N/A	1	4	8	N/A	12	360
XC5VLX50T	120 x 30	7,200	480	48	120	60	2,160	6	N/A	1	4	12	N/A	15	480
XC5VLX85T	120 x 54	12,960	840	48	216	108	3,888	6	N/A	1	4	12	N/A	15	480
XC5VLX110T	160 x 54	17,280	1,120	64	296	148	5,328	6	N/A	1	4	16	N/A	20	680
XC5VLX155T	160 x 76	24,320	1,640	128	424	212	7,632	6	N/A	1	4	16	N/A	20	680
XC5VLX220T	160 x 108	34,560	2,280	128	424	212	7,632	6	N/A	1	4	16	N/A	20	680
XC5VLX330T	240 x 108	51,840	3,420	192	648	324	11,664	6	N/A	1	4	24	N/A	27	960

Low-End-FPGAs

- Xilinx Spartan 3/6-Serie
 - Geringere Kapazitäten, weniger Spezialfunktionen
- Günstige Chips (10 €) und Entwicklungsboards (ab 50€)

Device	System Gates	Equivalent Logic Cells ⁽¹⁾	CLB Array (One CLB = Four Slices)			Distributed RAM Bits (K=1024)	Block RAM Bits (K=1024)	Dedicated Multipliers	DCMs	Maximum User I/O	Maximum Differential I/O Pairs
			Rows	Columns	Total CLBs						
XC3S50 ⁽²⁾	50K	1,728	16	12	192	12K	72K	4	2	124	56
XC3S200 ⁽²⁾	200K	4,320	24	20	480	30K	216K	12	4	173	76
XC3S400 ⁽²⁾	400K	8,064	32	28	896	56K	288K	16	4	264	116
XC3S1000 ⁽²⁾	1M	17,280	48	40	1,920	120K	432K	24	4	391	175
XC3S1500	1.5M	29,952	64	52	3,328	208K	576K	32	4	487	221
XC3S2000	2M	46,080	80	64	5,120	320K	720K	40	4	565	270
XC3S4000	4M	62,208	96	72	6,912	432K	1,728K	96	4	633	300
XC3S5000	5M	74,880	104	80	8,320	520K	1,872K	104	4	633	300

Xilinx University Program (XUP) Virtex 5 Entwicklungsboard (ML509)

- High-end Entwicklungsboard mit XC5VLX110T FPGA
- Dokumentation: [1]



Xilinx University Program (XUP) Virtex 5 Development Board (ML509)

- Große Anzahl von I/O-Schnittstellen

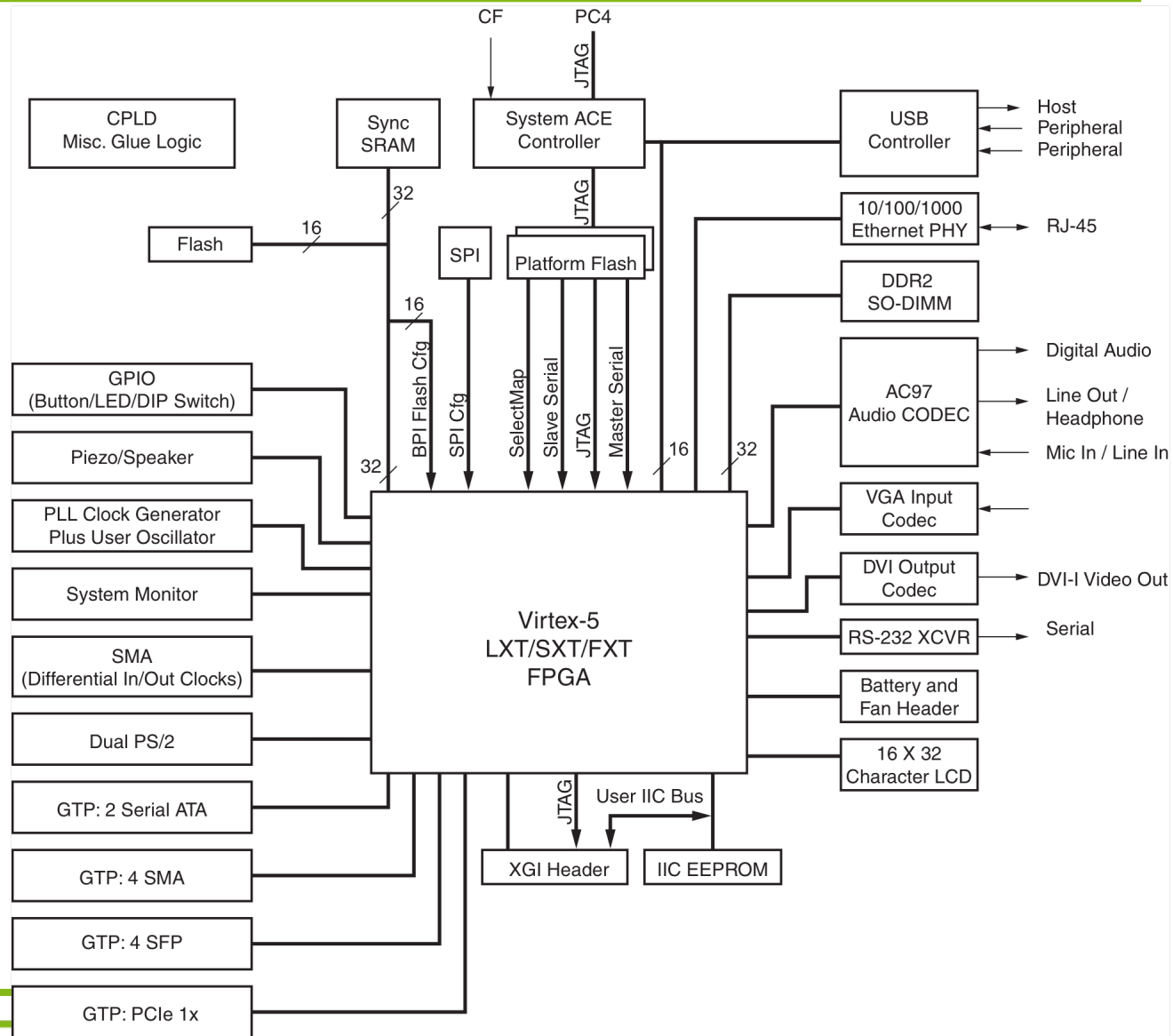

Eigenschaften des XUPv5-Boards (1)

- Xilinx Virtex-5 FPGA XC5VLX110T-1FFG1136
- Two Xilinx XCF32P Platform Flash PROMs (32 Mb each) for storing large device configurations
- Xilinx System ACE CompactFlash configuration controller with Type I CompactFlash connector
- Xilinx XC95144XL CPLD for glue logic
- 64-bit wide, 256-MB DDR2 small outline DIMM (SODIMM), compatible with EDK supported IP and software drivers
- Clocking
 - Programmable system clock generator chip
 - One open 3.3V clock oscillator socket
 - External clocking via SMAs (two differential pairs)
- DIP switches (8), LEDs (8), pushbuttons, rotary encoder
- Expansion header with 32 single-ended I/O, 16 LVDS-capable differential pairs, 14 spare I/Os shared with buttons and LEDs, power, JTAG chain expansion capability, and IIC bus expansion

Eigenschaften des XUPv5-Boards (2)

- Stereo AC97 audio codec with line-in, line-out, 50-mW headphone, microphone-in jacks, SPDIF digital audio jacks, and piezo audio transducer
- RS-232 serial port, DB9 and header for second serial port
- 16-character x 2-line LCD display
- One 8-Kb IIC EEPROM and other IIC capable devices
- PS/2 mouse and keyboard connectors
- Video input/output
 - Video input (VGA)
 - Video output DVI connector (VGA supported with included adapter)
- ZBT synchronous SRAM, 9 Mb on 32-bit data bus with four parity bits
- Intel P30 StrataFlash linear flash chip (32 MB)
- Serial Peripheral Interface (SPI) flash (2 MB)
- 10/100/1000 tri-speed Ethernet PHY transceiver and RJ-45 with support for MII, GMII, RGMII, and SGMII Ethernet PHY interfaces

Eigenschaften des XUPv-Boards (3)

- USB interface chip with host and peripheral ports
- Rechargeable lithium battery to hold FPGA encryption keys
- JTAG configuration port for use with Parallel Cable III, Parallel Cable IV, or Platform USB download cable
- Onboard power supplies for all necessary voltages
- Temperature and voltage monitoring chip with fan controller

Anschlüsse für LEDs und Taster

Reference Designator	Label/Definition	Color	FPGA Pin	Buffered
DS17	GPIO LED 0	Green	H18	Yes
DS16	GPIO LED 1	Green	L18	Yes
DS15	GPIO LED 2	Green	G15	Yes
DS14	GPIO LED 3	Green	AD26	No
DS13	GPIO LED 4	Green	G16	Yes
DS12	GPIO LED 5	Green	AD25	No
DS11	GPIO LED 6	Green	AD24	No
DS10	GPIO LED 7	Green	AE24	No

Reference Designator	Label/Definition	FPGA Pin
SW10	N (GPIO North)	U8
SW11	S (GPIO South)	V8
SW12	E (GPIO East)	AK7
SW13	W (GPIO West)	AJ7
SW14	C (GPIO Center)	AJ6

Konfigurations-Datenfluss

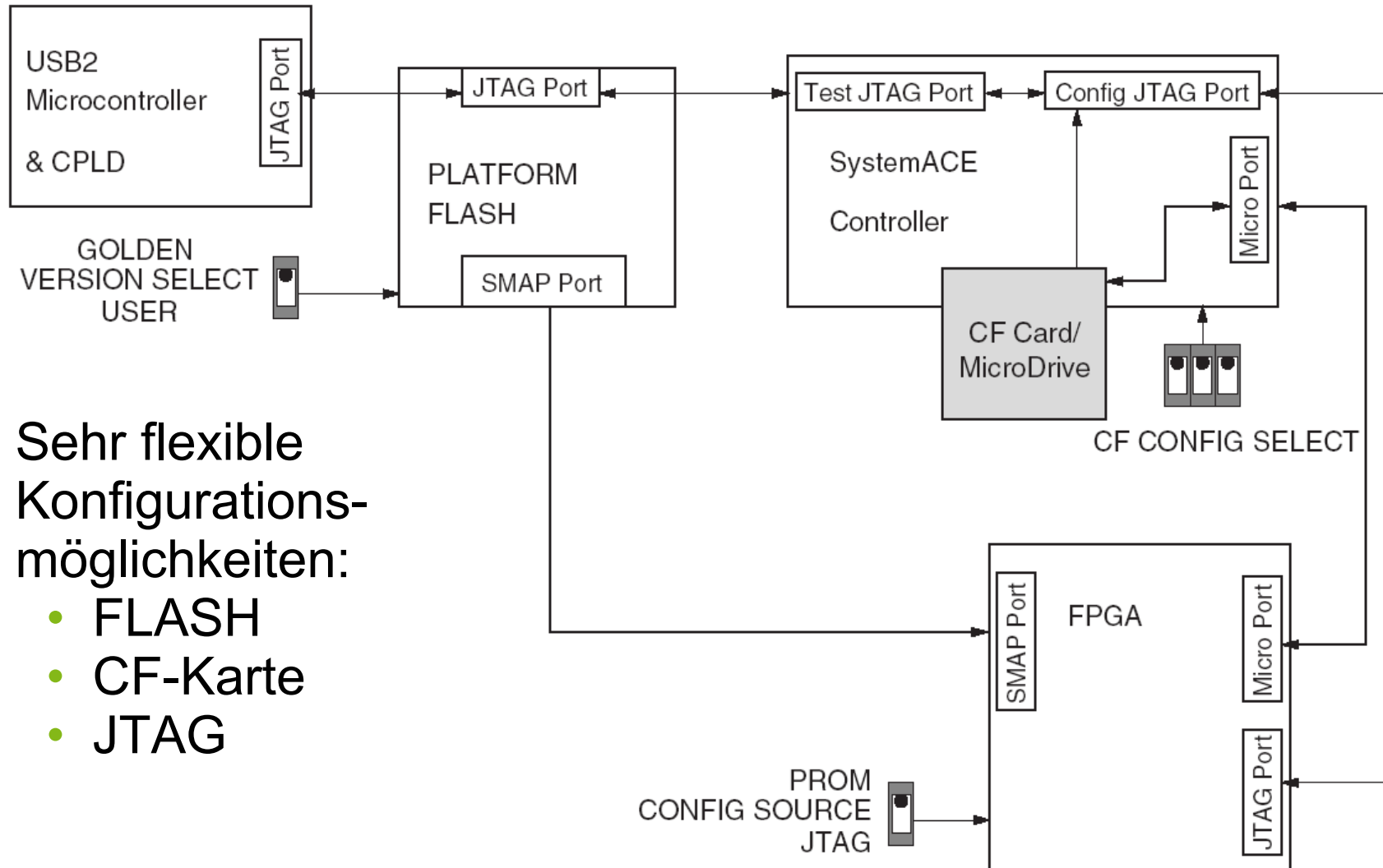

- Sehr flexible Konfigurationsmöglichkeiten:
 - FLASH
 - CF-Karte
 - JTAG

Integrated Software Environment (ISE)

- Generierung von Konfigurations-Bitstreams (bit files)
 - Aus VHDL, Verilog, Gatterschaltung
- Frei verfügbar: WebPack
http://www.xilinx.com/ise/logic_design_prod/webpack.htm
 - Teilmenge der Funktionalität
 - “Große” FPGAs nicht unterstützt
- Alternative: Verwendung von Makefiles:
 - <http://www.xess.com/appnotes/makefile.html>

ISE-Versionen

<i>Webpack</i> Kostenlos, Unterstützt nur “kleine” FPGAs	<i>Foundation</i> Normalerweise kostenpflichtig: LS12 besitzt Lizenzen, die Studierenden temporär gegen NDA ausgeliehen werden.
<i>Webpack 10.1i</i>	<i>Foundation 10.1i</i>
Verfügbar unter www.xilinx.com (Windows/Linux). Enthält einfachen Simulator. Optional: Modelsim Simulator (Windows only)	Aktuell eingesetzte Version
<i>Webpack 12/13</i>	<i>Foundation 12/13</i>
Aktuelle Version – noch nicht getestet	Aktuell – Unterstützung für neuere FPGAs, neue GUI

Zusammenfassung

- FPGAs
 - Energieeffizienz
 - Strukturen, Verbindungen, Routing
 - Spezialelemente
 - Architektur Virtex-5
 - Komplexität Logikelemente – Verbindung
 - XUPv5-Board
 - Xilinx-Software

Literatur

- a. Xilinx, Inc. – UG347: ML505/ML506/ML507 Evaluation Platform User Guide
http://www.xilinx.com/support/documentation/boards_and_kits/ug347.p
- b. Xilinx, Inc. – UG190: Virtex-5 FPGA User Guide
http://www.xilinx.com/support/documentation/user_guides/ug190.pdf
- c. Petar Borisov Minev and Valentina Stoianova Kukenska:
The Virtex-5 Routing and Logic Architecture
Annual Journal of Electronics, 2009
- d. B. Landman, R. Russo. *On a Pin or Block Relationship for Partitions of Logic Graphs, IEEE Transaction on Computers, vol. C-20, pp. 1469-1479, 1971.*